

# MoBoアクセサリ MoBo Accessories

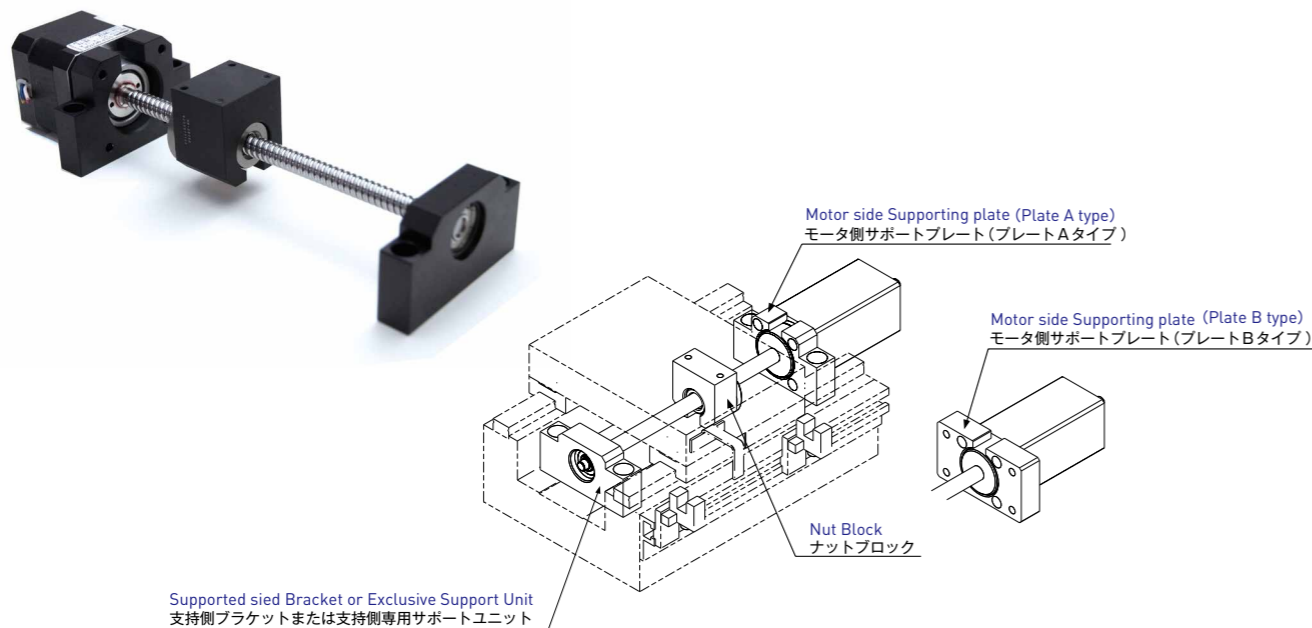

## ●特長 / Features

- モータ直結型ボールねじの取付け用パーツを標準在庫として保有しています。
- モータ側サポートプレート（Aタイプ、Bタイプ）と支持側ブラケット、支持側専用サポートユニット、及びナットブロックを取り揃えています。
- Assembling parts of "MoBo series", Direct Motor Drive Ball Screws series are set up as standard stock.
- Accessories consists of Motor side supporting plate (A-type, B-type), Supported side Bracket or Exclusive Support Unit, and Nut Block.



Supported side Bracket or Exclusive Support Unit  
支持側ブラケットまたは支持側専用サポートユニット

Motor side Supporting plate (Plate A type)  
モータ側サポートプレート(プレートAタイプ)

Motor side Supporting plate (Plate B type)  
モータ側サポートプレート(プレートBタイプ)

Nut Block  
ナットブロック



【モータ側サポートプレート】  
【Motor side Supporting plate】

【ナットブロック】  
【Nut Block】

【支持側ブラケット】  
【Supported side Bracket】

【支持側専用サポートユニット】  
【Exclusive Support Unit】

(2相転造ムーボ用 / for 2-phase Rolled MoBo only)

詳細寸法については、アクセサリ寸法表をご参照ください。  
Please refer to Accessories dimension table for more detail.

# モータ側サポートプレート A タイプ Motor side Supporting plate A type

## 【MP-20A】

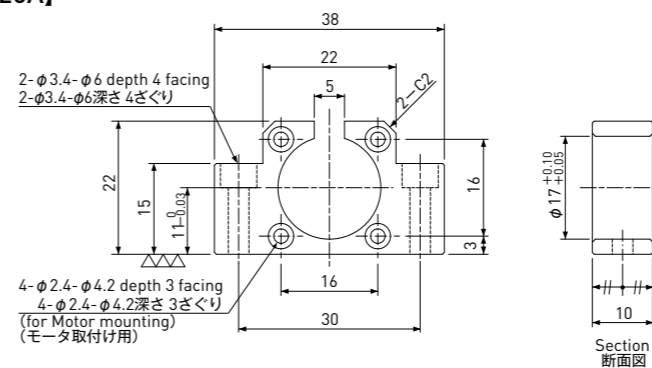

Material 材質	Aluminum alloy A5052 アルミ A5052
Surface coating 表面処理	Black anodizing 黒色アルマイト

注) モータ側サポートプレートはボールねじがストローク全域にわたってなめらかな動きになるように調整し、固定してください。

Note) Motor side Supporting plate should be fixed after adjusting to ensure smooth movement over entire travel.

## 【MP-24A】

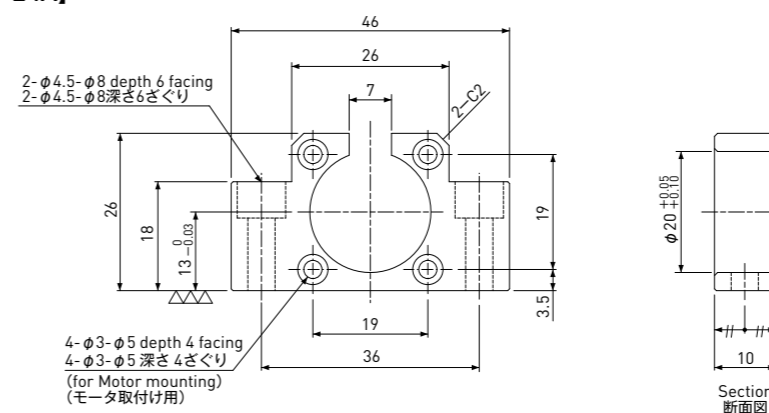

## 【MP-42A】

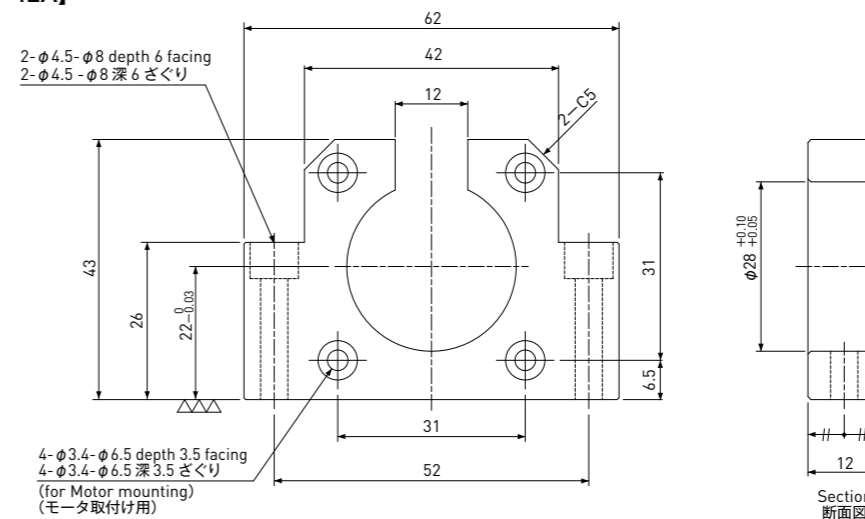

\*\*モータ側サポートプレートAタイプが使用可能なMoBoシリーズ一覧  
\*\*Applicable MoBo series for Motor side supporting plate A type

## ●適用モデル/ Applicable Model

Model 型式	Applicable MoBo series / 対象シリーズ			
	Precision (MB) 精密 (MB)	Rolled (TMB) 転造 (TMB)	2-phase Rolled (2TMB) 2相転造 (2TMB)	Hybrid (SiMB) ハイブリッド (Si-MB)
MP-20A	MB04005A MB0401A			SiMB0401
MP-24A	MB0401 MB06xx	TMB0401 TMB0504 TMB06xx		
MP-42A	MB08xx	TMB08xx	2TMB08xx	SiMB08xx

## モータ側サポートプレート Bタイプ Motor side Supporting plate B type

### [MP-20B]

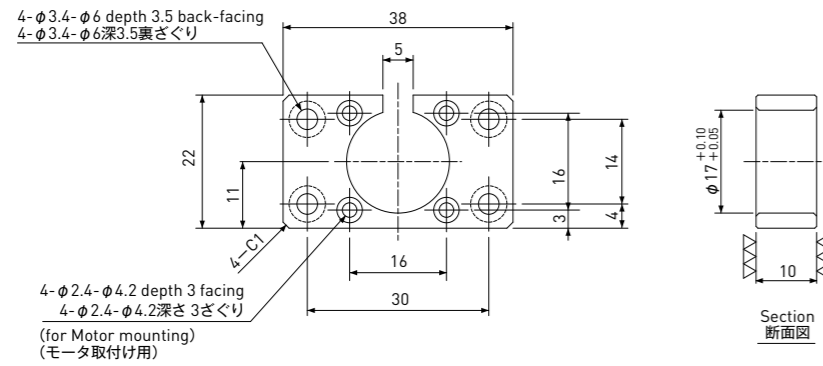

Material 材質	Aluminum alloy A5052 アルミ A5052
Surface coating 表面処理	Black anodizing 黒色アルマイト

注) モータ側サポートプレートはボールねじがストローク全域にわたってなめらかな動きになるように調整し、固定してください。

Note) Motor side Supporting plate should be fixed after adjusting to ensure smooth movement over entire travel.

### [MP-24B]

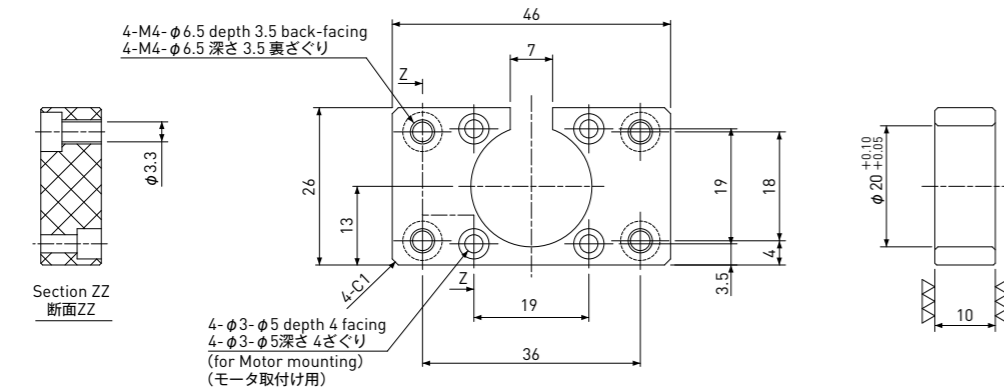

### [MP-42B]

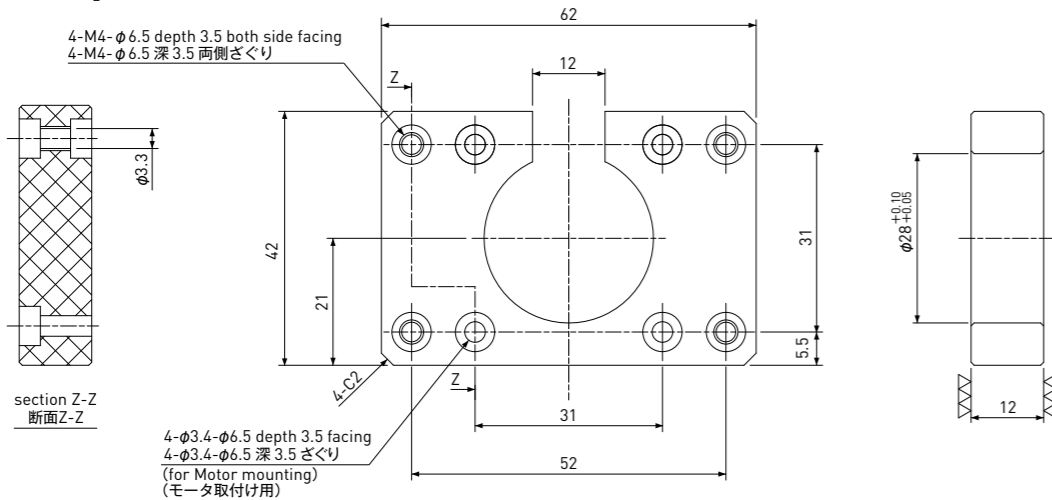

#### ● 適用モデル/ Applicable Model

\*\*モータ側サポートプレートBタイプが使用可能なMoBoシリーズ一覧  
\*\*Applicable MoBo series for Motor side supporting plate B type

Model 型式	Applicable MoBo series / 対象シリーズ			
	Precision (MB) 精密 (MB)	Rolled (TMB) 転造 (TMB)	2-phase Rolled (2TMB) 2相転造 (2TMB)	Hybrid (SiMB) ハイブリッド (Si-MB)
MP-20B	MB04005A MB0401A			SiMB0401
MP-24B	MB0401 MB06xx	TMB0401 TMB0504 TMB06xx		
MP-42B	MB08xx	TMB08xx	2TMB08xx	SiMB08xx

## 支持側ブラケット / 支持側専用サポートユニット Supported side Bracket or Exclusive Support Unit

### [SP-24]

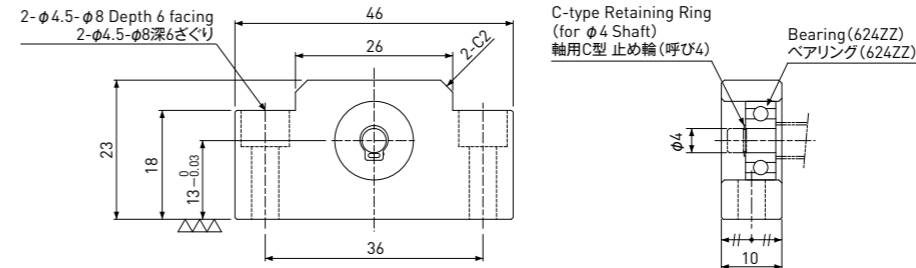

### [SP-24A]

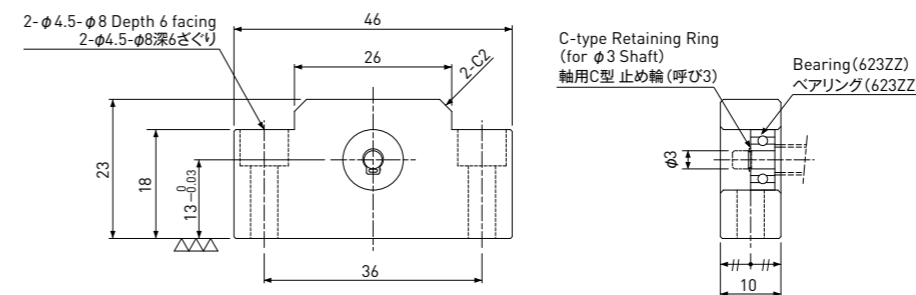

### [SP-42]

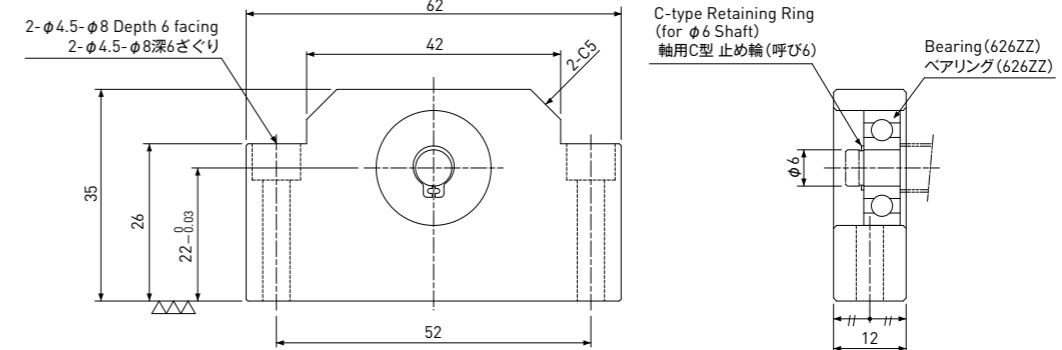

### [SP-42S]

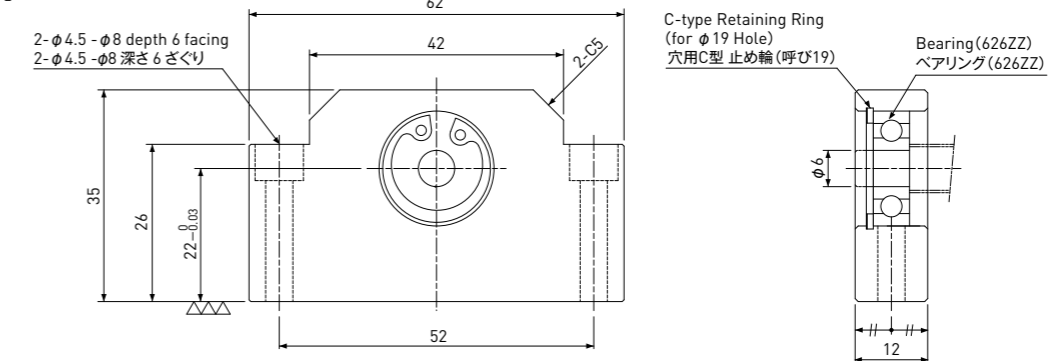

Material 材質	Aluminum alloy A5052 アルミ A5052
Surface coating 表面処理	Black anodizing 黒色アルマイト

#### ● 適用モデル/ Applicable Model

\*\*支持側ブラケット / 支持側サポートユニットが使用可能なMoBoシリーズ一覧  
\*\*Applicable MoBo series for Supported side Bracket or Exclusive Support Unit.

Model 型式	Applicable MoBo series / 対象シリーズ			
	Precision (MB) 精密 (MB)	Rolled (TMB) 転造 (TMB)	2-phase Rolled (2TMB) 2相転造 (2TMB)	Hybrid (SiMB) ハイブリッド (Si-MB)
SP-24	MB06xx	TMB06xx		
SP-24A		TMB0504		
SP-42	MB08xx	TMB08xx		SiMB08xx
SP-42S			2TMB08xx	

## ナットブロック 2つ穴タイプ Nut Block with 2 holes

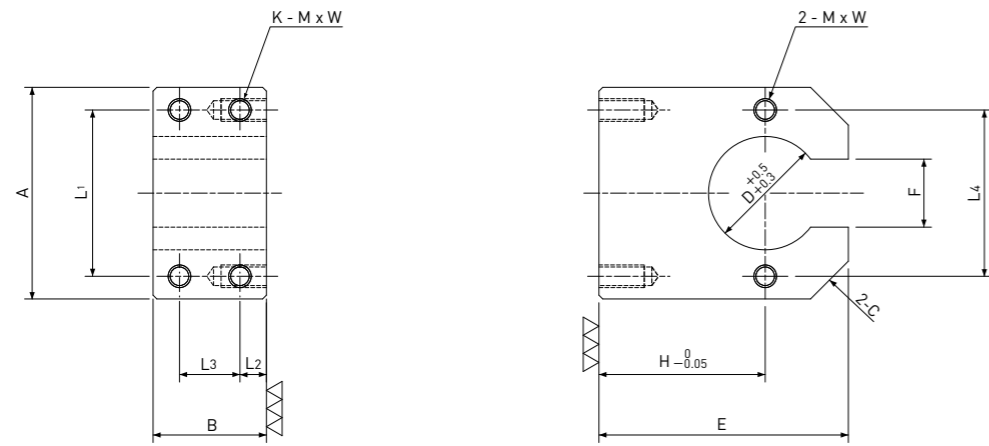

Material 材質	Aluminum alloy A5052 アルミ A5052
Surface coating 表面処理	Black anodizing 黒色アルマイト

### 【寸法表】

Model 型式	A	B	E	F	D	H	L <sub>1</sub>	L <sub>2</sub>	L <sub>3</sub>	L <sub>4</sub>	K	MxW	C
NB-04005	20	11	18	5	10	12	15	5.5	-	15	2	M2.6x6	2
NB-0401A	19	11	18	5	9	12	14	5.5	-	14	2	M2.6x6	2
NB-0401	19	11	22	5	9	14	14	5.5	-	14	2	M2.6x6	4
NB-0601	23	12	23	7	11	14	17	6	-	17	2	M3x6	5
NB-0602	28	14	25	7	15	14	22	3	8	22	4	M3x6	5
NB-0801	26	12	32	9	13	22	20	6	-	20	2	M3x6	5
NB-0802	28	15	33	9	15	22	22	3.5	8	22	4	M3x6	5
NB-0805	31	25	34	9	18	22	25	4	17	25	4	M3x6	5

### ● 適用モデル/ Applicable Model

\*\*ナットブロック(2つ穴タイプ)が使用可能なMoBoシリーズ一覧  
\*\*Applicable MoBo series for Nut Block with 2 hole type.

Model 型式	Applicable MoBo series / 対象シリーズ			
	Precision (MB) 精密 (MB)	Rolled (TMB) 転造 (TMB)	2-phase Rolled (2TMB) 2相転造 (2TMB)	Hybrid (SiMB) ハイブリッド (Si-MB)
NB-04005	MB04005A			
NB-0401A	MB0401A			
NB-0401	MB0401			SiMB0401
NB-0601	MB0601			
NB-0602	MB0602			
NB-0801	MB0801			SiMB0801
NB-0802	MB0802			SiMB0802
NB-0805				SiMB0805

## ナットブロック 4つ穴タイプ Nut Block with 4 holes

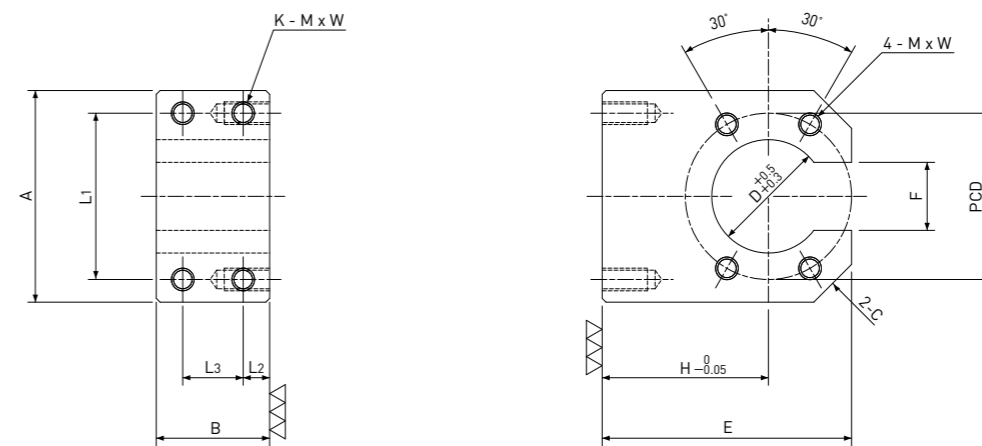

Material 材質	Aluminum alloy A5052 アルミ A5052
Surface coating 表面処理	Black anodizing 黒色アルマイト

### 【寸法表】

Model 型式	A	B	E	F	D	H	L <sub>1</sub>	L <sub>2</sub>	L <sub>3</sub>	PCD	K	MxW	C
NB-0401R	23	14	23	5	11	14	17	7	-	17	2	M3x6	4
NB-0504R	24	19	23	6	12	14	18	4	11	18	4	M3x6	4
NB-0601R	26	14	24	7	13	14	20	7	-	20	2	M3x6	4
NB-0602R	28	14	25	7	15	14	22	7	-	22	2	M3x6	4
NB-0606R	27	9	24	7	14	14	21	4.5	-	21	2	M3x6	4
NB-0801R	29	14	33	9	16	22	23	7	-	23	2	M3x6	4
NB-0802R	37	20	35	9	20	22	29	5	10	29	4	M4x8	5
NB-0805R	31	25	34	9	18	22	25	4	17	25	4	M3x6	5
NB-0812R	31	18	34	9	18	22	25	4	10	25	4	M3x6	5

### ● 適用モデル/ Applicable Model

\*\*ナットブロック(4つ穴タイプ)が使用可能なMoBoシリーズ一覧  
\*\*Applicable MoBo series for Nut Block with 4 hole type.

Model 型式	Applicable MoBo series / 対象シリーズ			
	Precision (MB) 精密 (MB)	Rolled (TMB) 転造 (TMB)	2-phase Rolled (2TMB) 2相転造 (2TMB)	Hybrid (SiMB) ハイブリッド (Si-MB)
NB-0401R		TMB0401		
NB-0504R		TMB0504		
NB-0601R		TMB0601		
NB-0602R		TMB0602		
NB-0606R		TMB0606		
NB-0801R		TMB0801	2TMB0801	
NB-0802R		TMB0802	2TMB0802	
NB-0805R		TMB0805	2TMB0805	
NB-0812R		TMB0812	2TMB0812	

● 接続図 / Connection diagrams

[KR-A5CC]

■ 対象シリーズ / Applicable MoBo series  
精密ボールねじタイプ (MB) / Precision Ball Screw type (MB)  
転造ボールねじタイプ (TMB) / Rolled Ball Screw type (TMB)

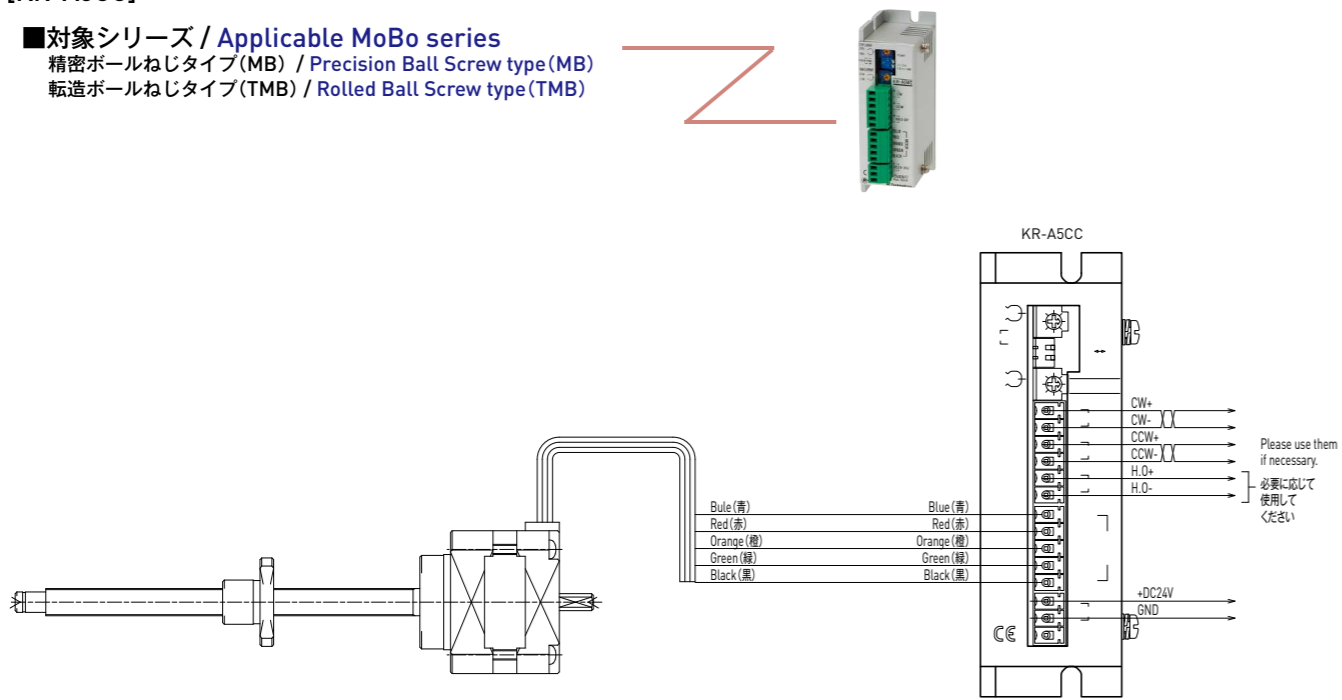

[KR-A535M]

■ 対象シリーズ / Applicable MoBo series  
精密ボールねじタイプ (MB) / Precision Ball Screw type (MB)  
転造ボールねじタイプ (TMB) / Rolled Ball Screw type (TMB)

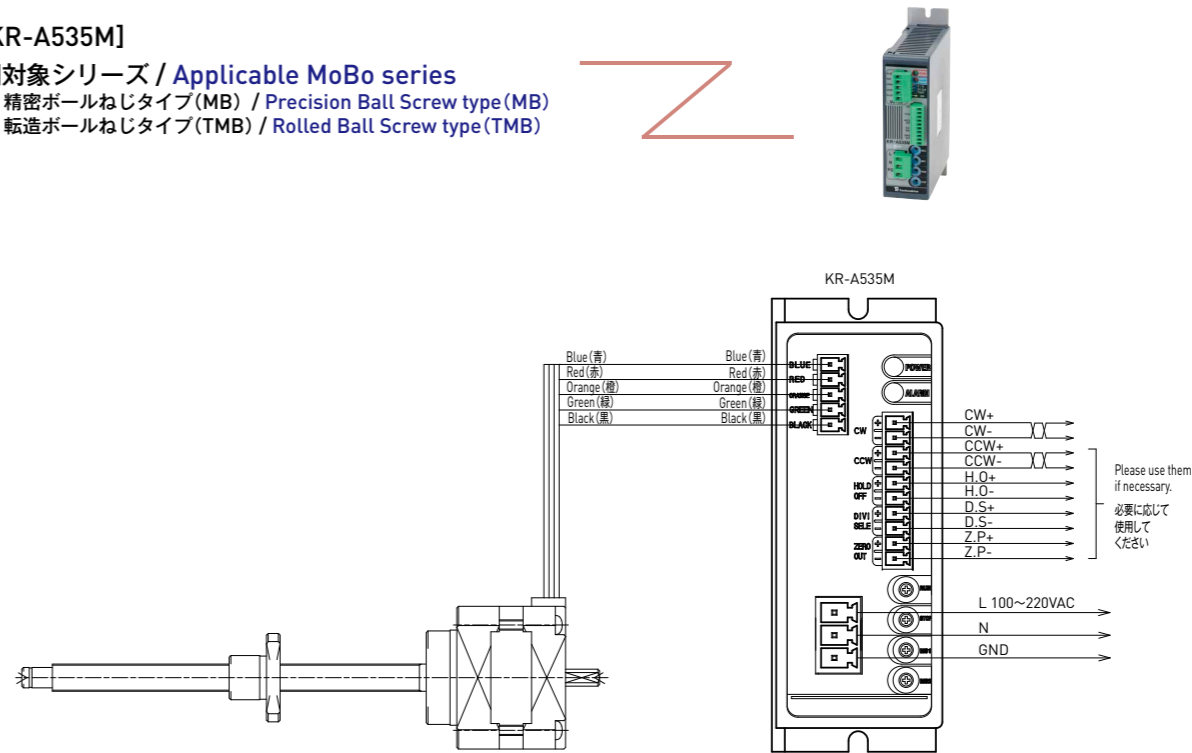

[KR-A55MC]

■ 対象シリーズ / Applicable MoBo series  
精密ボールねじタイプ (MB) / Precision Ball Screw type (MB)  
転造ボールねじタイプ (TMB) / Rolled Ball Screw type (TMB)

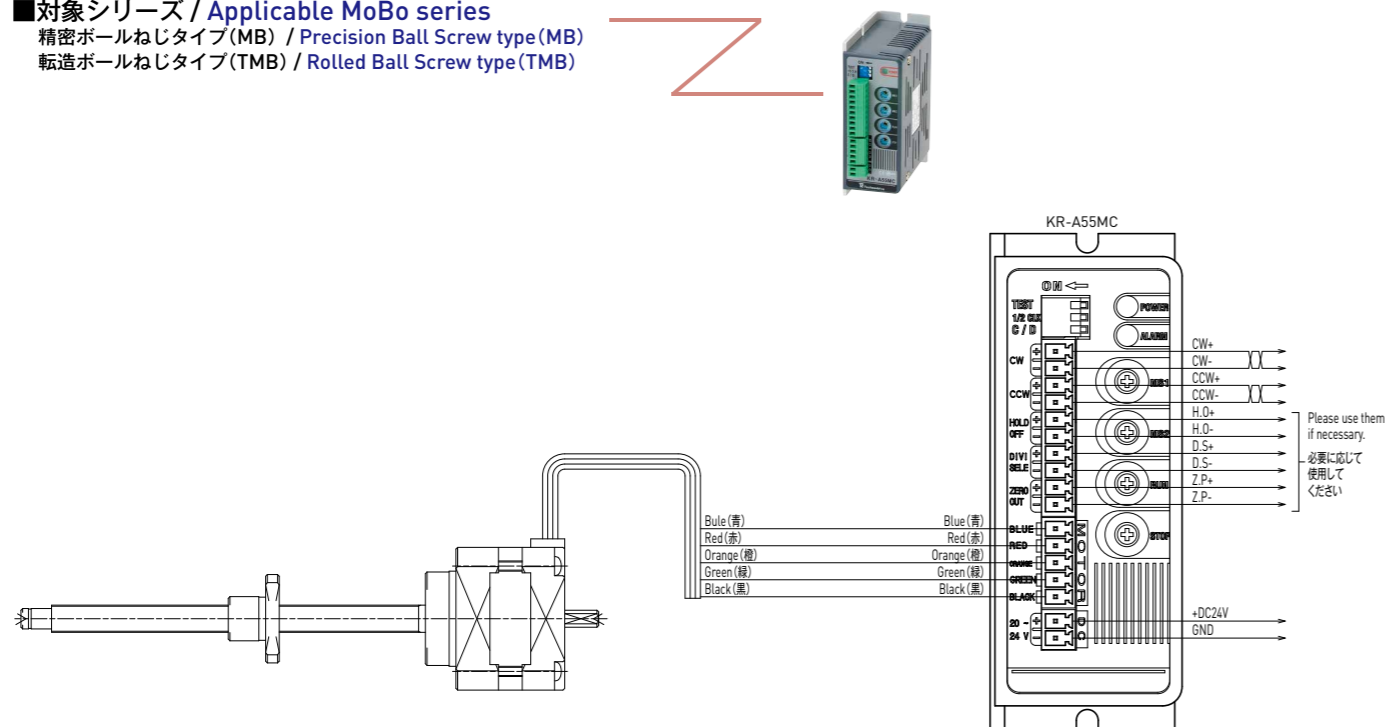

[SD4030B2]

■ 対象シリーズ / Applicable MoBo series  
2相転造ボールねじタイプ (2TMB) / 2-phase Rolled Ball Screw type (2TMB)

